

PEUGEOT

CLUB
BELGIUM

MAGAZINE 03/04 2023



NATIONAAL SECRETARIAAT
SECRETARIAT NATIONAL

Statiestraat 31
2547 Lint
België

MAATSCHAPPELIJKE ZETEL
SIÈGE SOCIAL

Leugstraat 103
2630 Aartselaar
België

ONDERNEMINGSNUMMER
NUMÉRO D'ENTREPRISE

887617603

FRANK DE REU

VOORWOORD

Beste leden,

We zijn vertrokken voor een wel zeer goed gevuld clubjaar en hopen dat jullie er zin in hebben om tezamen met ons veel "Peugeot" plezier te beleven.

We konden reeds genieten van 2 activiteiten:

Clubstand op de oldtimerbeurs te Gent 18/19 februari, bedankt aan alle helpers en bezoekers, verslag verder in het magazine.

Algemene vergadering op 26 februari, bedankt voor jullie aanwezigheid en hulp om er een geslaagde editie van te maken, verslag vind je verder in het magazine.

De komende activiteiten en hun inschrijvingsformulier vind je in de agenda. Neem zeker eens een kijkje in de agenda, want er zijn een aantal wijzigingen.

De openingsrit is op 16 april en wordt georganiseerd door Danny Deckers in en rond de haven van Antwerpen.

23 april is er een lezing over taxatie van auto's, enz., door ons clublid Rudi Phillipaerts te Heers (Limburg).

Nieuw: we kunnen nu beschikken over de nieuwste persartikels van Peugeot en dit dankzij de prettige samenwerking met Wim Verloy en Didier Blokland van Peugeot België.

FRANK DE REU

AVANT-PROPOS

Chers membres,

Nous sommes partis pour une année de club bien remplie et nous espérons que vous vous réjouissez d'avoir beaucoup de plaisir "Peugeot" avec nous.

Nous avons déjà pu profiter de 2 activités:

Stand du club à la foire oldtimer à Gand les 18/19 février, merci à tous les aides et visiteurs, rapport plus loin dans le magazine.

L'assemblée générale du 26 février, merci de votre présence et de votre aide pour en faire une édition réussie, plus d'informations dans le magazine.

Les activités à venir et leur formulaire d'inscription se trouvent dans l'agenda. N'oubliez pas de jeter un coup d'œil à l'agenda car il y a quelques changements.

La randonnée d'ouverture aura lieu le 16 avril et sera organisée par Danny Deckers dans et autour du port d'Anvers.

Le 23 avril il y aura une conférence sur l'évaluation des voitures, etc., par notre membre du club Rudi Phillipaerts à Heers (Limbourg).

VOOR U
GAAN WE
DOOR HET
VUUR



AUTOMOTIVE
ROESELARE - WAREGEM *Group*



PEUGEOT



CITROËN

AUTOMOTIVE
ROESELARE - WAREGEM *Group*

Neem ook zeker een kijkje achteraan in het magazine bij onze boetiek, we hebben namelijk een heel nieuw gamma clubkledij en accessoires!

Tot binnenkort op onze clubevenementen.

PS: graag tijdig inschrijven!

Frank De Reu
Voorzitter

Nouveau: nous avons maintenant accès aux derniers articles de presse de Peugeot et ceci grâce à l'agréable collaboration avec Wim Verloy et Didier Blokland de Peugeot Belgique.

N'oubliez pas non plus de jeter un coup d'œil au dos du magazine dans notre boutique, car nous avons une toute nouvelle gamme de vêtements et d'accessoires de club!

A bientôt lors des événements du club.

PS: veuillez vous inscrire à temps!

Frank De Reu
Président

2023

18-19 FEBRUARI 2023
FLANDERS EXPO GENT
CLUBSTAND

1

18-19 FÉVRIER 2023
FLANDERS EXPO GAND
STAND DU CLUB

26 FEBRUARI 2023
ALGEMENE VERGADERING

2

26 FÉVRIER 2023
ASSEMBLÉE GÉNÉRALE

~~3-4-5 MAART 2023~~
~~**ANTWERP CLASSIC SALON**~~
~~CLUBSTAND~~
GEANNULEERD

3

~~3-4-5 MARS 2023~~
~~**ANTWERP CLASSIC SALON**~~
~~STAND DU CLUB~~
ANNULÉ

18-19 MAART 2023
BEURS GENK
CLUBSTAND

4

18-19 MARCH 2023
BOURSE GENK
STAND DU CLUB

1-2 APRIL 2023
BEURS ATH
CLUBSTAND

5

1-2 AVRIL 2023
BOURSE ATH
STAND DU CLUB

16 APRIL 2023
OPENINGSRIT REGIO ANTWERPEN
DANNY DECKERS
KLIK **HIER** OM IN TE SCHRIJVEN

6

16 AVRIL 2023
RANDONNÉE D'OUVERTURE RÉGION D'ANVERS
DANNY DECKERS
CLIQUEZ **ICI** POUR S'INSCRIRE

23 APRIL 2023
LEZING OVER TAXATIEHEERS
KLIK **HIER** OM IN TE SCHRIJVEN



23 AVRIL 2023
**INFORMATION SUR L'ESTIMATION
DES VOITURES HEERS**
CLIQUEZ **ICI** POUR S'INSCRIRE

14 MEI 2023
RONDRIT
EMMY & ROLAND



14 MAI 2023
RANDONNÉE
EMMY & ROLAND

26-27-28 MEI 2023
BEURS CINEY
CLUBSTAND



26-27-28 MAI 2023
BOURSE CINEY
STAND DU CLUB

4 JUNI 2023
**PEUGEOT CLUB BELGIUM DAY
BIJ AUTOMOTIVE WAREGEM**



4 JUIN 2023
**PEUGEOT CLUB BELGIUM DAY
CHEZ AUTOMOTIVE WAREGEM**

11 JUNI 2023
RONDRIT CLERMONT



11 JUIN 2023
RANDONÉE CLERMONT

25 JUNI 2023
CARS & PARTS ON THE GRASS PUTTE
JEAN-MARIE



25 JUIN 2023
CARS & PARTS ON THE GRASS PUTTE
JEAN-MARIE

1 JULI 2023
FRANSE OLDTIMERDAG KASTERLEE



1 JUILLET 2023
**JOURNÉE FRANÇAISE
DES ANCIENS KASTERLEE**

21 JULI 2023
RONDRIT
EDDY & TAMARA



21 JUILLET 2023
RANDONNÉE
EDDY & TAMARA

30 JULI 2023
RONDRIT
LIONEL & MARLEEN TYTGAT



30 JUILLET 2023
RANDONNÉE
LIONEL & MARLEEN TYTGAT

12-13 AUGUSTUS 2023
OLDTIMER FLY-INN SCHAFFEN



12-13 AOÛT 2023
OLDTIMER FLY-INN SCHAFFEN

20 AUGUSTUS 2023
RONDRIT



20 AOÛT 2023
RANDONNÉE

10 SEPTEMBER 2023
RONDRIT
WIM & NANCY



10 SEPTEMBRE 2023
RANDONNÉE
WIM & NANCY

17 SEPTEMBER 2022
40 JAAR 205 NEDERLAND
KLIK **HIER** OM IN TE SCHRIJVEN

19

17 SEPTEMBRE 2022
40 ANS 205 PAYS-BAS
CLIQUEZ **ICI** POUR S'INSCRIRE

15 OKTOBER 2022
SLUITINGSRONDRIT
ALAIN

20

15 OCTOBRE 2022
RANDONNÉE DE CLÔTURE
ALAIN

28-29 OKTOBER 2022
BEURS RAVELS
CLUBSTAND

21

28-29 OCTOBRE 2022
BOURSE RAVELS
STAND DU CLUB

17-18-19 NOVEMBER 2023
INTERCLASSICS BRUSSEL
CLUBSTAND

22

17-18-19 NOVEMBRE 2023
INTERCLASSICS BRUSSEL
STAND DU CLUB

3 DECEMBER 2023
SINT- ELOOI DINER BALEN

23

3 DÉCEMBRE 2023
DÎNER SAINT-ELOY BALEN

BESTUUR

INFORMATIE

Informatie over toekomstige evenementen.

HAVENRONDRIT

Op 16 april 2023 vindt onze openingsrit plaats. Vervolg. [**Klik hier**](#) voor de uitnodiging.

TAXATIEDAG

Op 23 april 2023 vindt onze taxatiedag plaats. [**Klik hier**](#) voor de uitnodiging.

CONSEIL D'ADMINISTRATION

INFORMATION

Informations sur les événements à venir.

RANDONNÉE PORT D'ANVERS

Le 16 avril 2023, nous vous invitons à participer à notre randonnée d'ouverture. [**Cliquez ici**](#) pour l'invitation.

JOUR D'INFO D'ESTIMATION

Le 23 avril 2023, nous vous invitons à participer à notre jour d'info d'estimation. [**Cliquez ici**](#) pour l'invitation.

FRANK DE REU

BEURS GENT

Dit jaar was onze stand gebaseerd op het thema "75 jaar 203"

Als eerbetoon aan Marc Jackson, die vroeger steeds de clubstand op deze beurs verzorgde, plaatsen we hier dit jaar zijn zwarte 203.

Voor de aankledingen gebruikten we allerlei reserveonderdelen van zijn 203, wat een mooie stand opleverde met veel positieve reacties.

Zowel zaterdag als zondag waren er veel bezoekers en konden we veel clubleden verwelkomen. Ook sloten er verschillende nieuwe leden zich bij onze club aan!

Bedankt voor alle helpende handen om onze stand te bemannen/opbouwen/op te ruimen en natuurlijk iedereen die langskwam!

FRANK DE REU

BOURSE GAND

Cette année, notre stand était basé sur le thème "75 ans de 203".

En hommage à Marc Jackson, qui s'occupait toujours du stand du club à cette foire, nous avons mis sa 203 noire ici cette année.

Pour les décorations, nous avons utilisé toutes sortes de pièces détachées de sa 203, ce qui a donné un beau stand avec beaucoup de réactions positives.

Le samedi et le dimanche ont vu beaucoup de visiteurs et nous avons pu accueillir de nombreux membres du club. Plusieurs nouveaux membres ont également rejoint notre club!

Merci à tous ceux qui ont aidé à construire et nettoyer notre stand et bien sûr à tous ceux qui sont passés!



75

46FX56



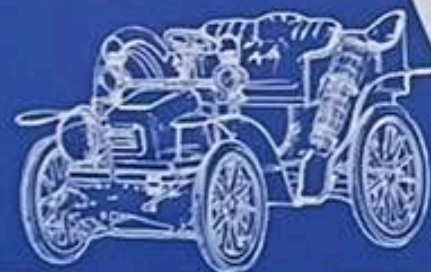

www.peugeotclubbelgium.be





71

75

746FX56









www.peugeotclubbelgium.be
www.peugeotforum.be

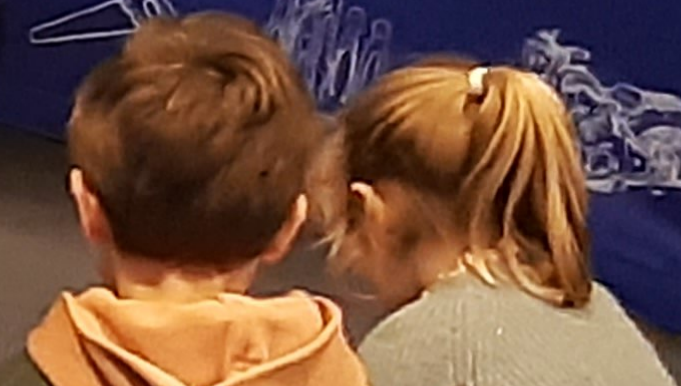

C&CParts

The specialist in brake parts



Reparaties in eigen werkplaats!
Réparations dans notre atelier!

Remonderdelen voor al uw klassieke auto's en meer! Hebben we iets niet? Dan maken we het!

Pour tous vos véhicules classiques et plus encore ! Si nous ne l'avons pas, nous le ferons.

Neem contact op! / Contactez-nous!

 **Nederland**
De voort 5A
5991dc Baarlo
tel: 077-477 24 54
info@ccparts.nl

 **Belgique**
Rue de L'île monsin
9/13 4020 Liège
tel: 0032-471274943
serge@ccparts.nl



KLIK HIER EN SPONSOR ONZE CLUB

HIER UW ADVERTENTIE? **VOTRE ANNONCE ICI?**

CLIQUEZ ICI ET SPONSORISEZ NOTRE CLUB

KLIK HIER EN SPONSOR ONZE CLUB

**HIER UW ADVERTENTIE?
VOTRE ANNONCE ICI?**

CLIQUEZ ICI ET SPONSORISEZ NOTRE CLUB

KLIK HIER EN SPONSOR ONZE CLUB

**HIER UW ADVERTENTIE?
VOTRE ANNONCE ICI?**

CLIQUEZ ICI ET SPONSORISEZ NOTRE CLUB

ANN NAUWELAERTS

ALGEMENE VERGADERING

Zondag 26 februari was het naar jaarlijkse gewoonte onze Algemene Vergadering.

Dit jaar wel met de 4-jaarlijkse (her)verkiezing van het bestuur. Er waren geen aanvragen/brieven toegekomen en het voltallige bestuur werd unaniem herverkozen op de vergadering.

Na de toelichting van de rekeningen, de nieuwe agenda van onze clubactiviteiten voor 2023 en de diploma-uitreikingen, was het eindelijk tijd voor het aperitief.

We konden nogmaals rekenen op onze vrienden Peter en Anita om ons te voorzien van een heerlijk 3-gangen diner.

De lekkere wijnen van ons clublid Filip van "Le vin du baché" pasten hier zeer lekker bij.

Na het hoofdgerecht bracht ons clublid Wouter Croquey ons een leerrijke presentatie over Peugeot in de streek van Montbéliard. Zijn presentatie kan je ook terugvinden in dit magazine.

Bedankt aan al de aanwezigen en in het bijzonder de helpers om dit alweer tot een succes te maken!

ANN NAUWELAERTS

ASSEMBLÉE GÉNÉRALE

Le dimanche 26 février était, selon la coutume annuelle, notre assemblée générale annuelle.

Cette année, il s'agissait de la (ré)élection quadriennale du conseil d'administration. Aucune candidature/lettre n'étant arrivée, le conseil d'administration a été réélu à l'unanimité lors de l'assemblée.

Après l'explication des comptes, le nouvel agenda des activités de notre club pour 2023 et les remises de diplômes, c'était enfin l'heure de l'apéritif.

Une fois de plus, nous avons pu compter sur nos amis Peter et Anita pour nous offrir un délicieux dîner à 3 plats.

Les délicieux vins de notre membre du club Filip de "Le vin du baché" allaient très bien avec cela.

Après le plat principal, notre membre du club Wouter Croquey nous a fait une présentation instructive sur Peugeot dans le Pays de Montbéliard. Sa présentation se trouve également dans ce magazine.

Merci à toutes les personnes présentes et surtout aux aides qui ont fait de cet événement un succès!



PEUGEOT CLUB BELGIUM

www.peugeotclubbelgium.be
info@peugeotclubbelgium.be

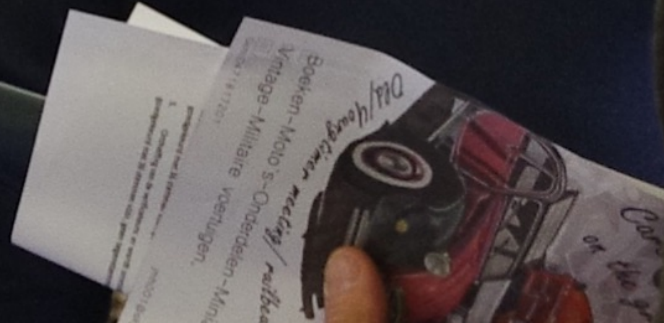























NOVA
VAN BREMPT

www.novavanbrempt.be

Antwerpsesteenweg 505 2500 LIER

03 480 44 46

WOUTER CROQUEY

PRESENTATIE

[Klik hier](#) voor de presentatie “Sur les traces de Peugeot au Pays de Montbéliard.”

WOUTER CROQUEY

PRÉSENTATION

[Cliquez ici](#) pour la présentation “Sur les traces de Peugeot au Pays de Montbéliard.”



REDACTIE

75 JAAR 203

Aan het einde van de tweede wereldoorlog lag de Franse auto-industrie in puin, net als haar fabrieken.

Peugeot droomde ervan te kunnen concurreren met de Citroen 15six, door een auto aan te bieden met een V8 motor, een soort van 22 pk in Peugeot-mode.

Project 802, gestart in 1940, werd uiteindelijk stopgezet, omdat het gedoemd was te mislukken als gevolg van beperkingen en tekorten op de naoorlogse markt. Daarom werd besloten om vanaf nul te beginnen en met een minder ambitieus en realistischer project te komen.

De specificaties voor de nieuwe Peugeot zijn: een auto van 10 pk, even krachtig als een vooroorlogse 11 tot 14 pk, met meer comfort, meer veiligheid, een betere wegligging en vooral effectieve en versterkte remmen moeten een belangrijke plaats innemen.

Tegelijkertijd werd besloten om bij gebrek aan middelen een compleet assortiment te ontwerpen rond één enkel model, verkrijgbaar in verschillende versies. Veel fabrikanten zijn tevreden om een model dat voor de oorlog bestond weer in productie te nemen, al dan niet gemoderniseerd. De gedurfde en verstandige gok van Peugeot met de 203 is de redding van het merk op dat moment.

REDACTION

75 ANS 203

A la fin de la seconde guerre mondiale, l'industrie automobile française est en ruine, tout comme ses usines.

Peugeot rêve de concurrencer la Citroën 15six, en proposant une voiture avec un moteur V8, sorte de 22 ch en mode Peugeot.

Le projet 802, lancé en 1940, est finalement abandonné car il est voué à l'échec en raison des restrictions et des pénuries du marché d'après-guerre.

Il est donc décidé de repartir de zéro et d'élaborer un projet moins ambitieux et plus réaliste.

Le cahier des charges de la nouvelle Peugeot est le suivant: une voiture de 10 ch, aussi puissante qu'une 11 à 14 ch d'avant-guerre, avec plus de confort, plus de sécurité, une meilleure tenue de route et, surtout, des freins efficaces et renforcés doivent être une caractéristique importante.

Dans le même temps, faute de moyens, il est décidé de concevoir une gamme complète autour d'un seul modèle, décliné en différentes versions. De nombreux constructeurs se contentent de remettre en production un modèle existant avant la guerre, modernisé ou non.

Le pari audacieux et judicieux de Peugeot avec la 203 a été le salut de la marque à l'époque.

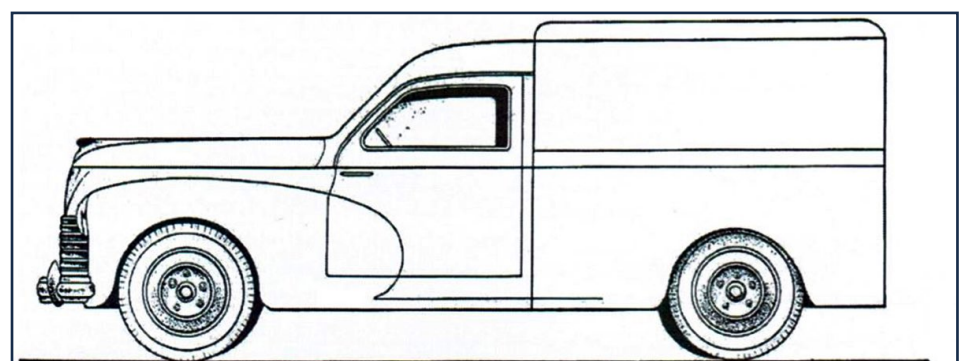
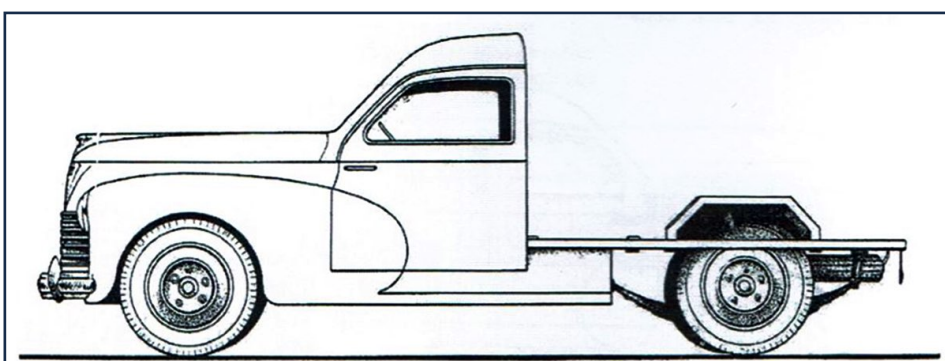
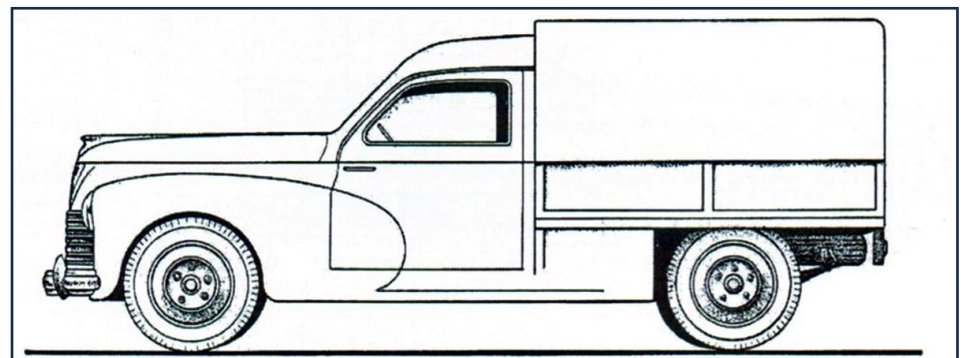
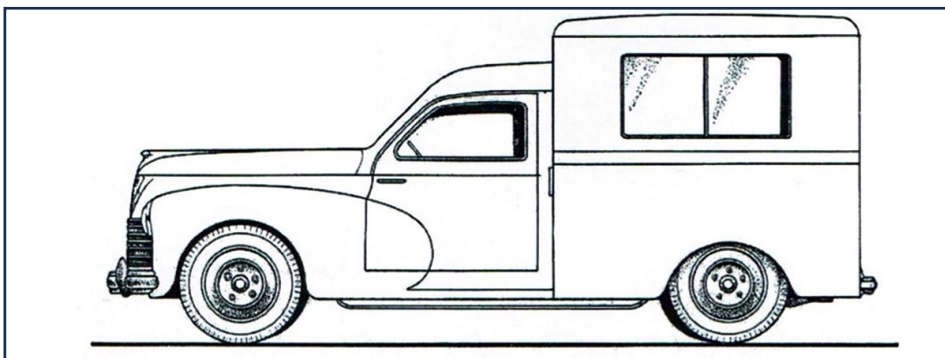
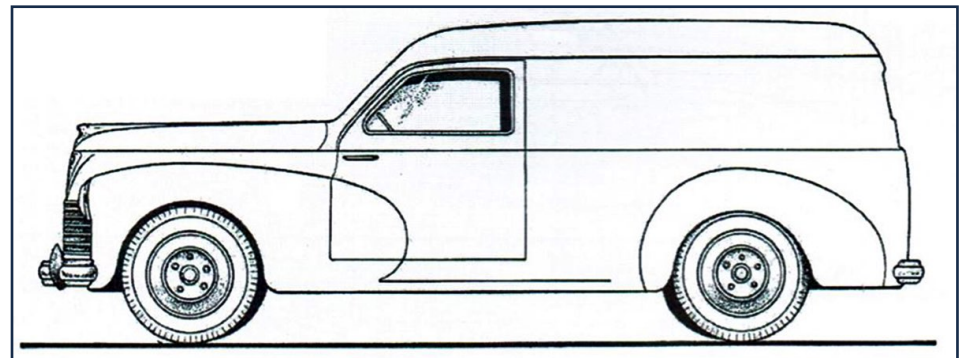
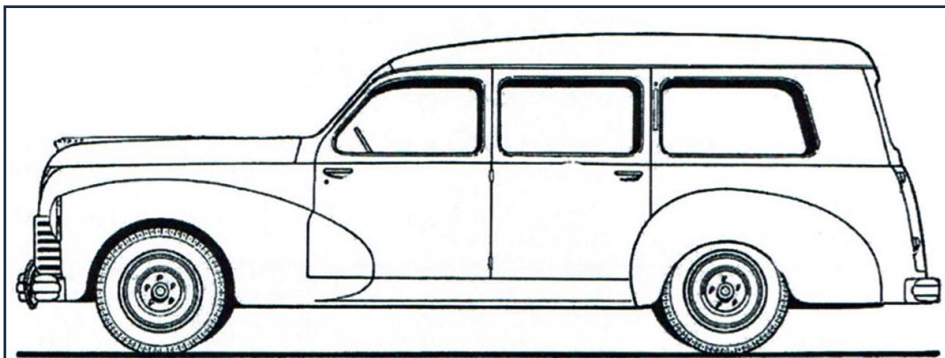
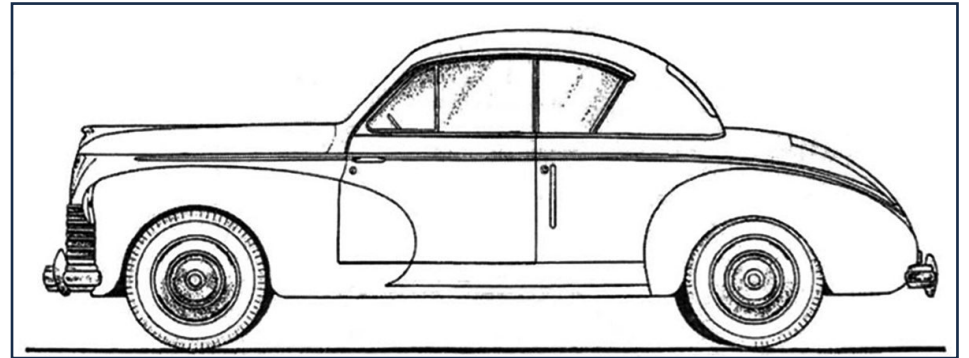
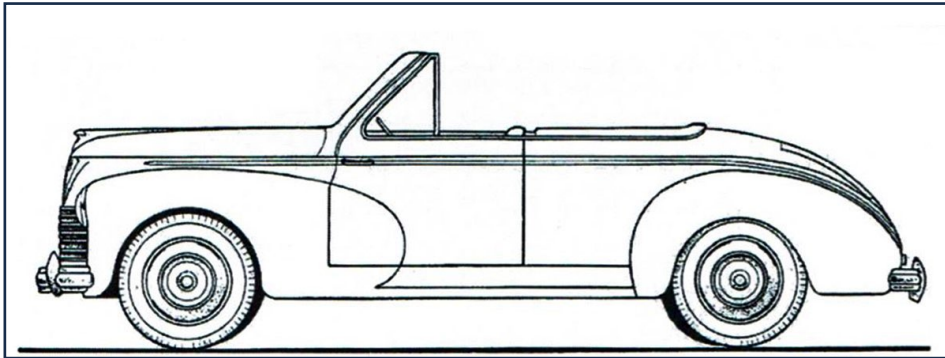
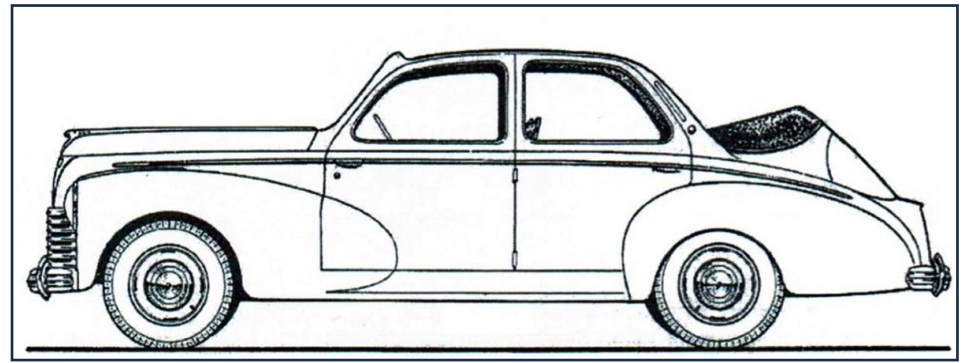
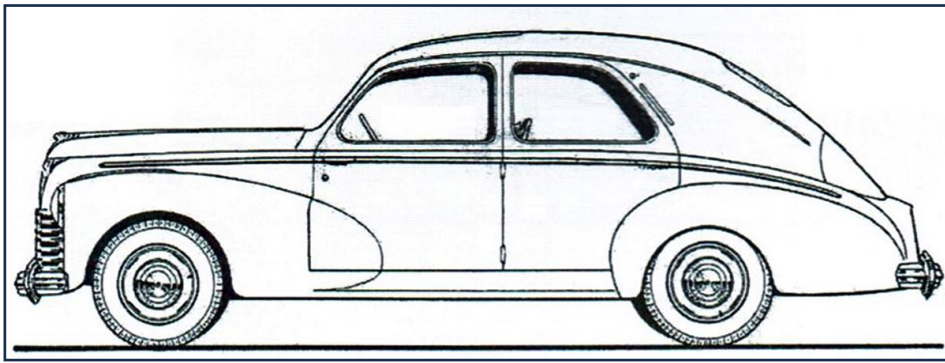

De eerste naoorlogse autoshow's zagen de geboorte van een groot aantal kleine auto's (Panhard Dyna, Renault 4cv, Citroën 2pk, enz.). Wat de traditionele middenklasser betreft, er is weinig meer dan de Traction avant en de Simca 8.

Juist in deze niche presenteert Peugeot de pers en de dealers, in oktober 1947, de "203". De officiële presentatie aan het grote publiek vindt plaats in Parijs, tijdens de show van 1948. Het succes van het model en het kortingsbeleid dat aan het personeel van Peugeot werd toegekend, stellen veel werknemers in staat om "hun" 203 te kopen.

De productie begint een paar weken later en eindigt 12 jaar later, op 26 februari 1960. De fabriek is georganiseerd voor een dagelijkse productie van 300 voertuigen, maar door de beperking van de toewijzing van grondstoffen konden er in april 1949, maar 100 voertuigen geproduceerd worden. Begin 1950 was de productie gestegen naar 200 voertuigen per dag. In totaal komen er meer dan 699.500 exemplaren, alle versies samen, uit de Peugeot-kettingen.

De 203 evolueerde snel tot een volledig gamma: berline, decouvrable, cabriolet, coupé, break, familiale met 6 zitplaatsen en een hele waaier aan bedrijfsvoertuigenversies, van een ambulance over een pick-up tot een bestelwagen.

De 203 was in die tijd een opvallend moderne gestroomlijnde auto en de eerste Peugeot met zelfdragend koetswerk.

Les premiers salons de l'après-guerre voient naître une multitude de petites voitures (Panhard Dyna, Renault 4cv, Citroën 2cv, etc.). Quant à la traditionnelle voiture de taille moyenne, il n'y a guère que la Traction avant et la Simca 8.

C'est précisément sur ce créneau que Peugeot présente à la presse et aux concessionnaires, en octobre 1947, la "203". La présentation officielle au grand public a lieu à Paris, au salon de 1948. Le succès du modèle et la politique de remise accordée au personnel Peugeot permettent à de nombreux employés d'acheter "leur" 203.

La production débute quelques semaines plus tard et s'achève 12 ans plus tard, le 26 février 1960. L'usine était organisée pour une production journalière de 300 véhicules, mais en raison de la restriction de l'allocation des matières premières, seuls 100 véhicules par jour ont pu être produits en avril 1949. Au début de 1950, la production était passée à 200 véhicules par jour. Au total, plus de 699.500 unités, toutes versions confondues, sont sorties des chaînes Peugeot.

La 203 évolue rapidement vers une gamme complète: berline, décapotable, cabriolet, coupé, break, familiale 6 places et toute une série de versions de véhicules utilitaires, de l'ambulance au pick-up en passant par la camionnette.

A l'époque, la 203 est une voiture aérodynamique remarquablement moderne et la première Peugeot à carrosserie autoportante.

De nieuwe 1290cc 4 cilinder motor leverde in het begin 42 pk, dat vermogen groeide naar 45 pk en daarmee haalde de 203 een topsnelheid van 120 km/u.

Andere vernieuwingen waren de gesynchroniseerde vierversnellingsbak, de fuseebesturing en de onafhankelijke wielophanging

De 203 was verkrijgbaar in twee versies: luxe en affaires. De eerste genoot een zeer rijkelijke uitrusting, met standaard een schuifdak. De tweede was minder uitgerust, kende ook minder succes en verdween in 1958.

Naar schatting werd 90 à 95 procent van de 203's uitgerust met een schuifdak.

Race successen

De 203 boekte grote successen in langeafstand races. In 1953 wonnen Andre Mercier en Charles de Cortanze in 17 dagen de race van Parijs naar Kaapstad van ruim 15000 km.

In datzelfde jaar werd ook de Redex-race gereden in Australië, en ook daar werd er gewonnen. Alle elf gestarte wagens bereikten de finish, wat de naam van Peugeot op dit continent bevestigde.

Le nouveau moteur 4 cylindres de 1290 cm³ développait 42 ch au début, cette puissance est passée à 45 ch et avec lui la 203 a atteint une vitesse de pointe de 120 km/h.

D'autres innovations étaient la boîte de vitesse synchronisée à quatre rapports, la direction à crémaillère et la suspension indépendante.

La 203 était disponible en deux versions: luxe et affaires. La première bénéficiait d'un équipement très riche, avec un toit ouvrant de série. La seconde, moins équipée, connut également moins de succès et disparut en 1958.

On estime que 90 à 95% des 203 étaient équipées d'un toit ouvrant.

Succès en compétition

La 203 a connu de grands succès dans les courses de longue distance. En 1953, André Mercier et Charles de Cortanze ont gagné la course de Paris à Cape Town de plus de 15000 km en 17 jours.

La même année, la course Redex a été courue en Australië, et ils ont également gagné. Les 11 voitures partantes atteignent la ligne d'arrivée, de quoi faire la renommée de Peugeot sur ce continent.



























L'EQUITE



TYPE

BB

KLIK HIER EN SPONSOR ONZE CLUB

**HIER UW ADVERTENTIE?
VOTRE ANNONCE ICI?**

CLIQUEZ ICI ET SPONSORISEZ NOTRE CLUB

KLIK HIER EN SPONSOR ONZE CLUB

**HIER UW ADVERTENTIE?
VOTRE ANNONCE ICI?**

CLIQUEZ ICI ET SPONSORISEZ NOTRE CLUB

REDACTIE

BEDRIJFS- VOERTUIGEN 203

Verschillende modellen 203 bedrijfsvoertuigen.

Om haar verschillende modellen 203 bedrijfsvoertuigen te coderen en te benoemen, gebruikt Peugeot een zeer eenvoudig systeem waarbij de letter U (utility) wordt gebruikt, gevolgd door een getal dat het laadvermogen aangeeft: 4 = 400 Kg CU, 6 = 600 Kg CU en 8 = 800 Kg maximaal laadvermogen. Vanaf oktober 1954, met de presentatie van de 203 C berline, onderging de codering van de 203 bedrijfsvoertuigen een lichte wijziging, aangezien de letter U werd vervangen door de letter C, steeds gevolgd door een getal dat het laadvermogen aangaf, dat nu tot slechts twee categorieën werd teruggebracht, 5 = 500 Kg en 8 = 800 Kg. Een soortgelijke methode werd gebruikt voor de Limousine-versie, oorspronkelijk aangeduid met de letter L en vervolgens met CL vanaf oktober 1954.

De carrosseriecode is gegraveerd op een klein aluminium plaatje dat in de motorruimte is bevestigd, en bevindt zich altijd in de buurt van het grote plaatwerk van de fabrikant waarop de gegevens van de fabrikant en de auto worden vermeld, te beginnen met het chassisnummer.

REDACTION

UTILITAIRES 203

Différents modèles d'utilitaires 203.

Afin de pouvoir codifier et dénommer ses différents modèles d'utilitaires 203, Peugeot aura recours à un système très simple qui utilisera la lettre U (utilitaire) suivie d'un numéro indiquant la charge utile: 4 = 400 Kg de CU, 6 = 600 Kg de CU, et 8 = 800 Kg de charge utile maximale. A compter d'octobre 1954, à l'occasion de la présentation de la Berline 203 C la codification des 203 commerciales connaît une légère modification puisque la lettre U sera remplacée par la lettre C, toujours suivie d'un numéro indiquant une charge utile dorénavant ramenée à deux catégories seulement, la 5 = 500 Kg et la 8 = 800 Kg. Une méthodologie analogue sera employée pour la version Limousine, désignée originellement par la lettre L puis par CL à partir d'octobre 1954.

Le code carrosserie se trouve gravé au poinçon sur une petite plaquette d'aluminium fixée à l'intérieur du compartiment moteur, et se situe toujours à proximité de la grande plaque constructeur qui reprend les coordonnées du constructeur et de la voiture, à commencer par son numéro de châssis.







Visscher
AUTOGROEP





PM 1185

PT 2035







BESTUUR

LIDGELD

Wat zit er allemaal in mijn lidgeld?

Door uw lidmaatschap bij ons bent u automatisch lid van de BEHVA. We storten €7,5 van uw lidgeld door naar de BEHVA, waarvan u een driemaandelijks magazine ontvangt, korting krijgt op oldtimerbeurzen, een voordelige verzekering via March, pechverhelping,...

Van onze club ontvangt u het tweemaandelijks magazine met info over rondritten, beurzen in binnen- en buitenland, leuke foto's van vorige evenementen,... We staan u met raad en daad bij, als u problemen mocht ondervinden met uw Peugeot. Tijdens clubevenementen is onze club als organisator verzekerd. Op rondritten wordt u en uw partner een drink of koffie aangeboden. Op de oldtimerbeurzen waar we aanwezig zijn met een clubstand, krijgt u steeds een hapje en een drankje aangeboden. Tijdens de Algemene Vergadering en het Sint-Elooidiner, komt de club altijd tussen in de prijs, voor uw en uw partner. Er worden investeringen gedaan zoals de aankoop van een laptop en printer, om u zo goed mogelijk te informeren. Als u deelneemt aan al de activiteiten die onze club organiseert, is uw lidgeld al vanzelf terugbetaald. Komt u steeds samen met uw partner, dan gaat het over €80. Zoals u kan merken wordt uw lidgeld goed besteed.

CONSEIL D'ADMINISTRATION

COTISATION

Que comprend ma cotisation?

Par votre adhésion au club, vous êtes automatiquement membre de la BEHVA. Nous transférons en effet 7,5€ de votre cotisation à la BEHVA, ce qui vous donne droit à un magazine trimestriel, des réductions sur les bourses oldtimer, une assurance à prix avantageux via Marsh, une assistance en cas de panne, ...

De notre club, vous recevrez le magazine bimestriel contenant des informations sur les visites, les expositions chez vous et à l'étranger, de belles photos d'événements précédents, ... Nous vous conseillons et vous assistons si vous rencontrez des problèmes avec votre Peugeot. Pendant les événements du club, notre club est assuré en tant qu'organisateur. Lors des randonnées, vous et votre partenaire recevez un verre ou un café. Aux bourses oldtimers où nous sommes présents avec un stand du club, on vous proposera toujours un snack et un verre. Lors de l'assemblée générale et du dîner de Saint-Eloy, le club intervient toujours dans le prix, pour vous et votre partenaire. Des investissements sont réalisés, tels que l'achat d'un ordinateur portable et d'une imprimante, afin de vous informer au mieux. Si vous participez à toutes les activités organisées par notre club, votre cotisation sera automatiquement rentabilisée. Comme vous pouvez le constater, votre cotisation est bien utilisée!

PEUGEOT

PERSARTIKELS

We kunnen nu beschikken over de nieuwste persartikels van Peugeot en dit dankzij de prettige samenwerking met Wim Verloy en Didier Blokland van Peugeot België.

- E-Lion: [**klik hier**](#)
- Hybride 3008 en 5008: [**klik hier**](#)
- 40 jaar 205: [**klik hier**](#)
- Nieuwe 508: [**klik hier**](#)

PEUGEOT

COMMUNIQUE DE PRESSE

Nous avons maintenant accès aux derniers articles de presse de Peugeot et ceci grâce à l'agréable collaboration avec Wim Verloy et Didier Blokland de Peugeot Belgique.

- E-Lion: [**cliquez ici**](#)
- Hybrid 3008 et 5008: [**cliquez ici**](#)
- 40 ans 205: [**cliquez ici**](#)
- Nouveau 508: [**cliquez ici**](#)





T-SHIRT

Lichtblauw "Kariban", 100% Enzym behandeld katoen, 180 gram. Bedrukt logo op linkerborst met grijze achtergrond.

Te verkrijgen in de maten small tot 4XL.

€15,00 per stuk

T-SHIRT

Bleu clair "Kariban", coton traité à l'enzyme, 180 g/m². Logo imprimé sur la poitrine gauche sur fond gris.

Disponibile dans les tailles small à 4XL.

€15,00 à pièce





POLO

Lichtblauw "Kariban", 100% katoen, 220 gram.
Geborduurd logo op linkerborst zonder grijze
achtergrond.

Te verkrijgen in de maten small tot 4XL.

€22,00 per stuk

PIQUE

Bleu clair "Kariban"s, 100% coton, 220 g/m².
Logo brodé sur la poitrine gauche sans fond
gris.

Disponible dans les tailles small à 4XL.

€22,00 à pièce





HEMD

Lichtblauw "Russel Oxford". Korte mouw, 70% Oxford katoen en 30% polyester. Kreuk arm. Borstzakje onder het logo.

Te verkrijgen in de maten:
Small tot 6XL.

€28,00 per stuk

€31,00 per stuk met lange mouwen

CHEMISE

Bleu clair "Russel Oxford". Manches courtes, 70% coton Oxford et 30% polyester. Bras plissé. Poche poitrine sous le logo.

Disponibile en tailles:
Petit à 6XL.

€28,00 l'unité

€31,00 l'unité avec manches longues





FLEECE

Speedway. 100% polyester. Peugeot Club Belgium logo geborduurd op de borst.

Te verkrijgen in de maten:
S - M - L - XL - XXL - XXXL

€35,00 per stuk

FLEECE

Speedway. 100% polyester. Logo Peugeot Club Belgium brodé sur la poitrine.

Disponibile dans les tailles:
S - M - L - XL - XXL - XXXL

€35,00 à pièce





REGENJAS

Dark navy. 96% polyester en 4% elastaan. Peugeot Club Belgium logo geborduurd op de borst en op de rug.

Te verkrijgen in de maten:
S - M - L - XL - XXL - XXXL

€55,00 per stuk

VESTE

Dark navy. 96% polyester et 4% élasthane. Logo Peugeot Club Belgium brodé sur la poitrine et le dos.

Disponibile dans les tailles:
S - M - L - XL - XXL - XXXL

€55,00 à pièce



KLAK

Platte pet "Duckbill Hat" lichtgrijs. 250 gram, wol-polyester. Geborduurd logo met grijze achtergrond op rechter zijde.

Te verkrijgen in 2 maten:

S/M - L/XL

€20,00 per stuk

KLAK

Casquette plate "Duckbill Hat" gris clair. 250g, laine-polyester. Logo brodé sur fond gris sur le côté droit.

Disponibile en 2 tailles:

S/M - L/XL

€20,00 à pièce



CAP

Base ball pet Navy, 250 gram, 100% katoen, metalen gesp. Geborduurd logo met grijze achtergrond op voorzijde.

One size

€15,00 per stuk

CAP

Casquette de base Navy, 250 g/m², 100% cotton, boucle en métal. Logo brodé sur fond gris sur le devant.

Taille unique

€15,00 à pièce



PEUGEOT
CLUB
BELGIUM

Falcone



PARAPLU

Blauw, automatisch, winddroog, 12 mm zwarte stok, glasfiber baleinen, polyester doek, zwarte lederboom haak, 102 cm.

Bedrukt logo met grijze achtergrond.

€20,00 per stuk

PARAPLUIE

Bleu, automatique, coupe-vent, canne noire 12 mm, baleines en fibre de verre, toile polyester, mousqueton en cuir noir, 102 cm.

Logo imprimé sur fond gris.

€20,00 à pièce



Falcone®



PARAPLU

Blauw, wind/stormproof, automatisch, glasfiber frame, polyester pongee doek met overlappende panelen om de wind door te laten. Zwart rubber finished handvat, 130 cm.

Bedrukt logo met grijze achtergrond.

€33,00 per stuk

PARAPLUIE

Bleu, résistant au vent et à l'humidité, automatique, armature en fibre de verre, toile en polyester pongé avec des panneaux qui se chevauchent pour laisser passer le vent. Poignée en caoutchouc noir, 130 cm.

Logo imprimé sur fond gris.

€33,00 à pièce



AUTO STICKER

2 soorten: voor binnenkant en buitenkant raam.
Hoogte 6 cm en breedte 4,5 cm.

€4,00 per stuk

PIN

Met klipbevestiging. Hoogte 2,5 cm en breedte 2 cm.

€5,00 per stuk

BESTELLEN

Verzenden is mogelijk voor pins en stickers: extra kost 4 euro per normale zending (2 euro voor enkel stickers). Stort het bedrag op de clubrekening. Mededeling: x pin, x sticker. (binnen of buiten). Verzending naar het adres van betaling.

Peugeot Club Belgium
Statiestraat 31 - 2547 Lint
IBAN BE74 7512 0282 3707
BIC AXABBE22

AUTOCOLLANT

2 types: pour la fenêtre intérieure et pour l'extérieur. Hauteur 6 cm et largeur 4,5 cm.

€4,00 à pièce

PIN

Avec fixation par clip. Hauteur 2,5 cm et largeur 2 cm.

€5,00 à pièce

COMMANDER

L'expédition est possible pour pins et autocollants seulement! Frais supplémentaires 4 € par envoi normal, (2 € pour les autocollants seulement)
Transférez le montant sur le compte du club. Livraison à l'adresse de paiement.

Peugeot Club Belgium
Statiestraat 31 - 2547 Lint
IBAN BE74 7512 0282 3707
BIC AXABBE22

BESTUURSORGAAN



**VOORZITTER
PRÉSIDENT**

DE REU Frank
0472 876 054

frank@bcop-cbap.be



**ONDERVOORZITTER
VICE-PRÉSIDENT**

PIEFORT Alain
0474 898 000

alain@bcop-cbap.be

CONSEIL D'ADMINISTRATION



**BESTUURDER
ADMINISTRATEUR**

POSTELMANS Donny
0495 443 371

donny@bcop-cbap.be



**SECRETARIS
SECRÉTAIRE**

JANSSENS Johan
0475 454 550

johan@bcop-cbap.be



**SCHATBEWAARDER
TRÉSORIER**

PIERANTONI Gino
0495 162 270

gino@bcop-cbap.be



**WEB- & POSTMASTER
ADMIN. RAADGEVER - LEDENBEHEER
CONSEILLER ADMIN - GESTION MEMBRES**

VANWINCKEL Paul
0475 543 453

paul@bcop-cbap.be



**RAADGEVER ONDERDELEN
ADVISEUR PIÈCES**

HEMELINGS Jean-Marie
0471 817 201

jean-marie@bcop-cbap.be



**MATERIAALMEESTER BOETIEK
MATÉRIAUX & BOUTIQUE**

WUYTS Roland
0475 650 428

roland@bcop-cbap.be



**REDACTIE
RÉDACTION**

DE REU Valérie
0472 337 493

valerie@bcop-cbap.be



**BESTUURDER
ADMINISTRATEUR**

BOSSCHAERTS Guy
0492 731 921

guy@bcop-cbap.be



**BESTUURDER
ADMINISTRATEUR**

DE DONCKER Axel
0473 873 889

axel@bcop-cbap.be



**BESTUURDER
ADMINISTRATEUR**

VUYLSTEKE Wim
0472 359 453

wim@bcop-cbap.be

**IN MEMORIAM
ERE-VOORZITTER
PRÉSIDENT D'HONNEUR**

DE REU Marcel



**CLUBREKENING
COMPTE DU CLUB**

IBAN BE74 7512 0282 3707
BIC AXABBE22

**RONDRITTEN
RANDONNÉES**

IBAN BE30 7512 0391 0511
BIC AXABBE



vzw | **BCOP-CBAP** | asbl

www.Peugeotclubbelgium.be

info@Peugeotclubbelgium.be